

High-End Gantry-CNC

DYNESTIC 7532



PRODUKTIVITÄT UND PRÄZISION



DYNESTIC 7532 – Nesting und viel mehr

Die Gantry-CNC-Maschine DYNESTIC 7532 verschiebt die Grenze der Nestingtechnologie in neue Dimensionen. Solider Maschinenbau und Technik auf höchstem Niveau sorgen für hohe Fertigungskapazität und präzise gefertigte Werkstücke.

- Geschweißter Fahrständer in Gantry-Bauweise – hohe Steifigkeit, besonders stabil und belastbar.
- Zwei synchronisierte Servoantriebe in X-Richtung.
- Abgedeckte, geschliffene und gehärtete Prismenführungen in allen Achsen für überragende Präzision und Langlebigkeit.
- Hohe Dynamik und eine Vektorgeschwindigkeit von 100 m/min.
- High-Flow-Nestingtisch für optimale Vakuumverteilung.
- Durchzugstarke Präzisionsfrässpindeln mit 8 kW bzw. 12 kW luftgekühlt und 10 kW flüssiggekühlt zur Auswahl.



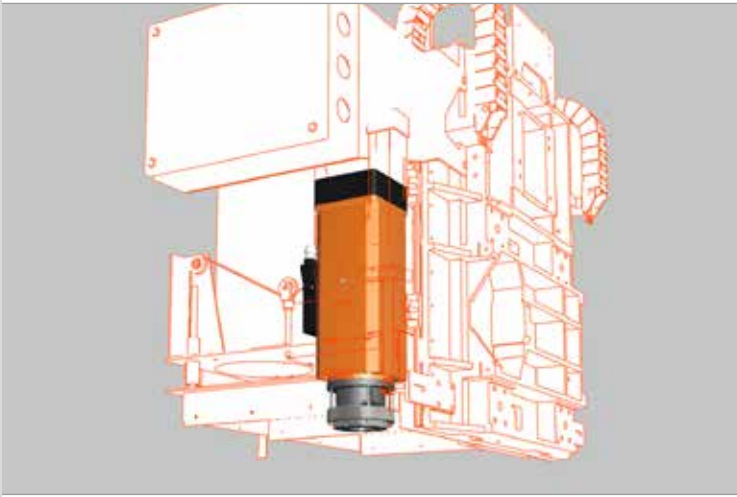

Hybridgelagerte Präzisionsfrässpindel

- 8 kW Leistung (Standard luftgekühlt)
- Leistungsstarke Frässpindel optional:
 - 12 kW luftgekühlt
 - 10 kW flüssiggekühlt

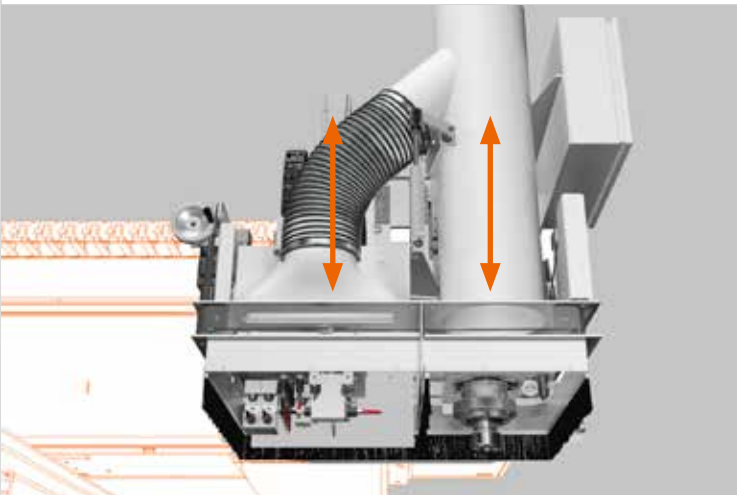

Höchste Dynamik

Mit zwei Z-Achsen und Absaugoptimierung.

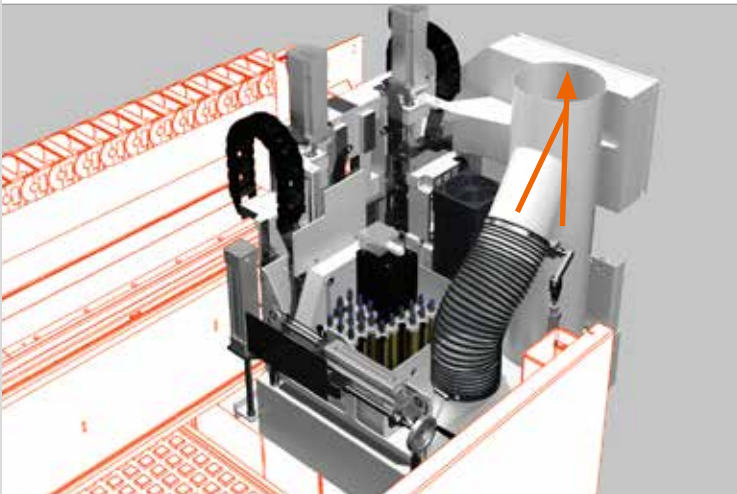

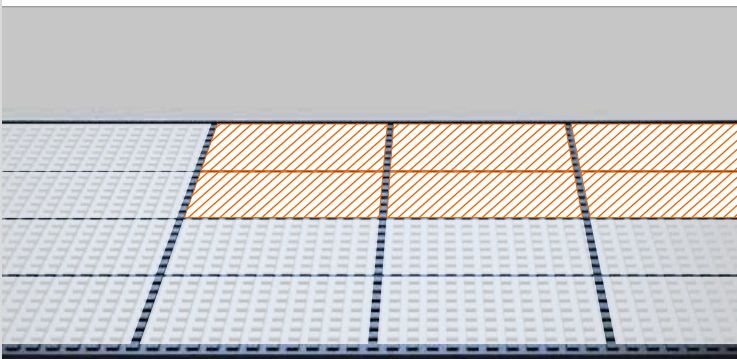

Intelligentes Absaugmanagement

Mit automatischer Umschaltung von Frässpindel auf Bohraggregat.



High-Flow-Nestingtisch

High-Flow-Nestingtisch mit 1-Feld- oder 16-Feld-Vakuum – softwaregesteuert.

Feldsteuerung:  aktiv
 inaktiv

Perfekt konfektioniert für Ihre Anwendung

Wählen Sie die Einzelmaschine classic oder eine der automatischen Varianten.

Die push-Version schiebt das fertige Nest auf das Förderband und reinigt den Maschinentisch für die nächste Bearbeitung.

Die automatic-Variante ist ideal für hohe Leistungen – auch in Losgröße 1 – in Kombination mit dem automatischen Plattenhandlingsystem STORE-MASTER 5110 von HOLZ-HER.

Komplette Plattenstapel bearbeiten Sie hocheffizient mit der DYNESTIC 7532 lift und dem serienmäßigen Hubtisch.

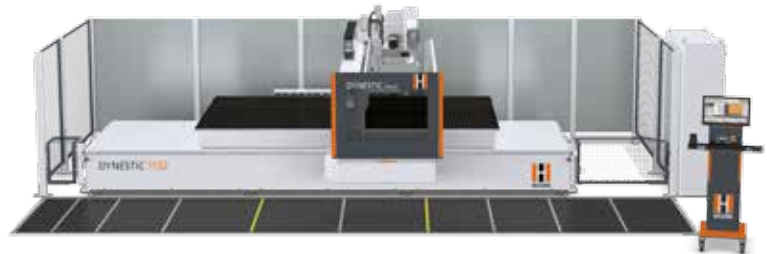

DYNESTIC 7532 classic



DYNESTIC 7532 push



DYNESTIC 7532 automatic

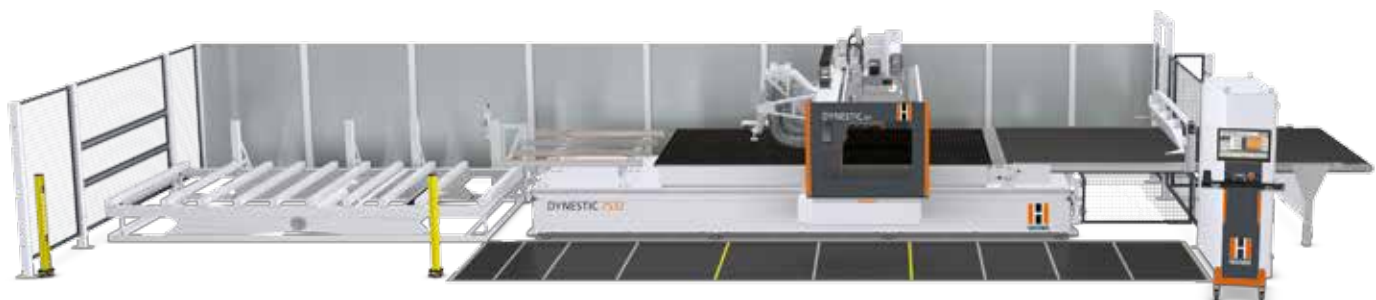

DYNESTIC 7532 lift



Einlaufbereich

- Einlaufrollenband mit integriertem Riemenförderer. Perfekt zum Kombinieren mit dem STORE-MASTER 5110 Plattenhandlingsystem.
- Alternativ: solider Scherenhubtisch mit Lichtschrankensteuerung. Ideal für das Handling kompletter Plattenpakete.



Beladeinheit

- Einzugsvorrichtung zum automatischen Positionieren der Platte auf dem Nestingtisch. Inklusive automatischer Querpositionierung zur Anschlagleiste.
- Optional mit zweitem Vakuumkreis und zusätzlichen Saugern für schweres Material und unterschiedliche Plattenbreiten.



Abschieber

- Softwaregesteuerter Abschieber mit integrierter Absaugung. Motorische Höhenpositionierung zur Abreinigung des fertigen Nests und der Verschleißplatte.
- Integrierte Unterflurabsaugung am Ende des Maschinentisches.



Auslaufbereich

- Abschiebe-Förderband mit Lichtschrankensteuerung und Fußpedal.
- Optional mit motorisch gesteuerter Absaugung über dem Förderband zur Abreinigung der Plattenoberfläche.

Das perfekte Softwarepaket für alle Nestingbearbeitungen

- Effektive und komfortable Programmierung mit dem CAMPUS/NC-Hops Softwarepaket.
- Durchgängige Bedienoberfläche inklusive aCADemy CAD-Modul. Auch für den professionellen DXF/DWG- Import zur Maschine.
- HOLZ-HER BetterNest-Software erhältlich für Rechteck- und Freiformverschachtelung mit intelligenter Verschnittoptimierung.
- Die offene Softwarearchitektur ermöglicht vielseitige Importmöglichkeiten zur Anbindung an Branchenprogramme.



Perfekte Bedienbarkeit dank ergonomischem Bedienpult und 21,5"-Bildschirm im 16:9-Format.

Campus/NC-Hops

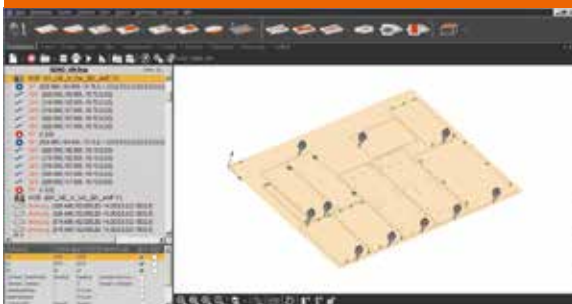

Einfachste Programmierung

Campus/NC-Hops



Jobliste

BetterNest



Rechteckschachtelung

Freiformschachtelung

CabinetControl

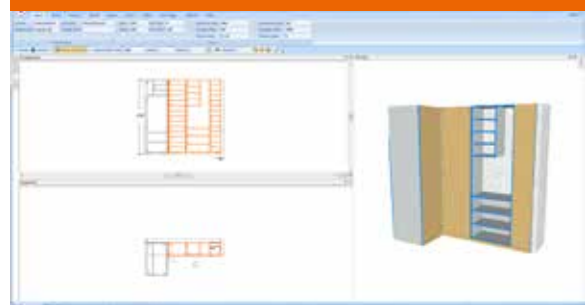

CabinetControl Base

Die Ausstattung in der Übersicht

| Maschine | DYNESTIC 7532 12.7 classic | DYNESTIC 7532 12.7 push | DYNESTIC 7532 12.7 automatic | DYNESTIC 7532 12.7 lift | Optionen |
|----------------------------------|---|---|---|---|---|
| Bearbeitungsmaß in X-Richtung | 3700 mm | 3700 mm | 3700 mm | 3700 mm | |
| Bearbeitungsmaß in Y-Richtung | 2200 mm | 2200 mm | 2200 mm | 2200 mm | |
| Vektor- geschwindigkeit | 100 m/min | 100 m/min | 100 m/min | 100 m/min | |
| Fräsaggregat | 8 kW, luftgekühlt, 1000 – 24 000 min ⁻¹ | 8 kW, luftgekühlt, 1000 – 24 000 min ⁻¹ | 8 kW, luftgekühlt, 1000 – 24 000 min ⁻¹ | 8 kW, luftgekühlt, 1000 – 24 000 min ⁻¹ | 12 kW, luftgekühlt, 1000 – 24 000 min ⁻¹ 10 kW, flüssiggekühlt, 1000 – 24 000 min ⁻¹ |
| Bohrkopf L | Bohrkopf L 15 Spindeln (9 V 6 H) inkl. Sägeaggregat in X-Richtung | Bohrkopf L 15 Spindeln (9 V 6 H) inkl. Sägeaggregat in X-Richtung | Bohrkopf L 15 Spindeln (9 V 6 H) inkl. Sägeaggregat in X-Richtung | Bohrkopf L 15 Spindeln (9 V 6 H) inkl. Sägeaggregat in X-Richtung | Bohrkopf XL 19 Spindeln (9 V 6 H) inkl. Sägeaggregat in X-Richtung |
| Bohrkopf XL | | | | | Doppelbohrspindel in Y-Richtung Vertikalbohrspindel mit doppelter Vorlegekraft zusätzliche Nutsäge in Y-Richtung |
| Automatisierung | x | x | Beladetisch mit Einführrollenbahnen und Riemenförderer | Hubtisch mit Einführrollenbahnen | |
| | x | x | Einzugsvorrichtung mit Querpositionierung | Einzugsvorrichtung mit Querpositionierung | |
| | x | Automatischer Abschieber mit integrierter Absaugung | Automatischer Abschieber mit integrierter Absaugung | Automatischer Abschieber mit integrierter Absaugung | |
| | x | Abnahmetisch mit Förderband | Abnahmetisch mit Förderband | Abnahmetisch mit Förderband | |
| Werkstückauflage | High-Flow-Nestingtisch mit durchgehendem Vakuumbereich | High-Flow-Nestingtisch mit durchgehendem Vakuumbereich | High-Flow-Nestingtisch mit durchgehendem Vakuumbereich | High-Flow-Nestingtisch mit durchgehendem Vakuumbereich | 16-Feld-Vakuum Software gesteuert |
| Schutzeinrichtung | Lichtgitter | Lichtgitter | Lichtgitter | Lichtgitter | 3-Feld Trittmatte |
| Werkstück- aufspannung | 500 m ³ /h Vakuum- pumpe, wartungsarmer Trockenläufer | 500 m ³ /h Vakuum- pumpe, wartungsarmer Trockenläufer | 500 m ³ /h Vakuum- pumpe, wartungsarmer Trockenläufer | 500 m ³ /h Vakuum- pumpe, wartungsarmer Trockenläufer | zusätzliche Vakuumpumpe: 250 m ³ /h oder 500 m ³ /h wartungsarmer Trockenläufer |
| Werkzeugwechsler | 14-fach-Pick-up- Wechsler mit Werkzeugabdeckung | 14-fach-Pick-up- Wechsler mit Werkzeugabdeckung | 14-fach-Pick-up- Wechsler mit Werkzeugabdeckung | 14-fach-Pick-up- Wechsler mit Werkzeugabdeckung | 1-fach-X/Y-Pick-up- Wechsler mit Werkzeugabdeckung 18-fach-Tellerwechsler mitfahrend |
| | | | | | |
| Software | CAMPUS-Software Paket Maschinenlizenz inkl. aCADemy CAD/CAM-Modul und CabinetControl Base | CAMPUS-Software Paket Maschinenlizenz inkl. aCADemy CAD/CAM-Modul und CabinetControl Base | CAMPUS-Software Paket Maschinenlizenz inkl. aCADemy CAD/CAM-Modul und CabinetControl Base | CAMPUS-Software Paket Maschinenlizenz inkl. aCADemy CAD/CAM-Modul und CabinetControl Base | CAMPUS-Software Bürolizenz BetterNest Rechteckschachtelung BetterNest Freiformschachtelung |

Freiplatz

Nicht möglich

x

Option

Standard

Produktbroschüren und viele
Videos finden Sie unter
www.holzher.com

Die technischen Daten stellen Richtwerte dar. Änderungen von Konstruktion und Ausstattung vorbehalten, da HOLZ-HER Maschinen ständig weiterentwickelt werden. Die Abbildungen sind unverbindlich. Die Maschinen enthalten zum Teil Sonderausstattungen, die nicht zum serienmäßigen Lieferumfang gehören. Zur besseren Information wurden die Maschinen zum Teil ohne die vorgesehene Schutzhaube abgebildet.

**HOLZ-HER GmbH**
Plochinger Straße 65
72622 Nürtingen
Deutschland
T +49 (0) 70 22 702-0
kontakt@holzher.com
www.holzher.com

HOLZHER

Ein Unternehmen der WEINIG Gruppe